

Original BMW Zubehör.

Einbauanleitung.



Nachrüstsatz M Performance Klappenschalldämpfer-System BMW M2 (F87)

Nachrüstsatz-Nummer

18 30 2 412 432 M Performance Klappenschalldämpfer-System F87

Einbauzeit

Die Einbauzeit beträgt **ca. 2,0 Stunden**. Diese kann je nach Zustand und Ausstattung des Fahrzeugs abweichen.

Wichtige Hinweise

Diese Einbauanleitung ist in erster Linie zum Gebrauch in der BMW Handelsorganisation sowie durch autorisierte BMW Service Betriebe bestimmt.

Zielgruppe dieser Einbauanleitung ist in jedem Falle an BMW Fahrzeugen ausgebildetes Fachpersonal mit entsprechenden Fachkenntnissen.

Alle Arbeiten sind mit Hilfe von aktuellen BMW Reparaturanleitungen, Stromlaufplänen, Wartungshandbüchern und Arbeitsanleitungen in rationeller Reihenfolge mit den vorgeschriebenen Werkzeugen (Sonderwerkzeugen) und unter Berücksichtigung der geltenden Sicherheitsvorschriften durchzuführen.

Beschränken Sie bei Montage- oder Funktionsproblemen die Fehlersuche auf ca. 0,5 Stunden für mechanische bzw. 1,0 Stunden für elektrische Arbeiten.



Um unnötigen Mehraufwand zu vermeiden und Kosten zu sparen, senden Sie unverzüglich über das Aftersales Assistance Portal (ASAP) eine Anfrage an den teiletechnischen Support.

Geben Sie dabei Folgendes an:

- Fahrgestellnummer,
- Teilenummer des Nachrüstsatzes,
- genaue Problembeschreibung,
- bereits durchgeführte Arbeitsschritte.

Den Ausdruck dieser Einbauanleitung nicht archivieren, da über ASAP tägliches Update!

Piktogramme

-  Kennzeichnet Hinweise, die Sie auf Gefahren aufmerksam machen.
-  Kennzeichnet Hinweise, die Sie auf Besonderheiten aufmerksam machen.
- ◀ Kennzeichnet das Ende des Achtung- oder Hinweis-Textes.

Montagehinweise

Bei der Verlegung von Kabeln und/oder Leitungen ist darauf zu achten, dass diese nicht geknickt oder beschädigt werden. Dadurch entstehende Kosten werden von der BMW AG nicht vergütet.

Zusätzlich verlegte Kabel und/oder Leitungen müssen mit Kabelbindern befestigt werden. Falls angegebene PIN-Kammern belegt sind, müssen Brücken, Doppelvercrimpungen oder Parallelanschlüsse durchgeführt werden.

Alle Abbildungen zeigen LHD-Fahrzeuge; bei RHD-Fahrzeugen ist sinngemäß entsprechend vorzugehen.

Alle Anbauteile sind vor dem Verbau auf Passgenauigkeit zu überprüfen.

Der Einbau ist teilweise nur auf einer Fahrzeugseite dargestellt, auf der gegenüberliegenden Fahrzeugseite analog vorgehen.

Werkstatt-Bescheinigung

Die Werkstatt-Bescheinigung ist auszudrucken, auszufüllen und dem Kunden auszuhändigen.



Bei Verwendung des "Track-Mode" auf öffentlichen Straßen erlischt die Zulassung gemäß StVZO. ⚠

Funkfernbedienung

Die Fernbedienung Klappenschalldämpfer **G** ist inklusive der Verpackung dem Kunden auszuhändigen und die Funktionsweise zu erklären.

Erforderliches Sonder- und Spezialwerkzeug

17 2 051, keine Information

Inhaltsverzeichnis

Kapitel	Seite
1. Teileübersicht M Performance Klappenschalldämpfer-System	4
2. Vorarbeiten	5
3. Verbau M Performance Klappenschalldämpfer-System	6
4. Abschließende Arbeiten und Kodierung	9
5. Werkstatt-Bescheinigung	10

1. Teileübersicht M Performance Klappenschalldämpfer-System

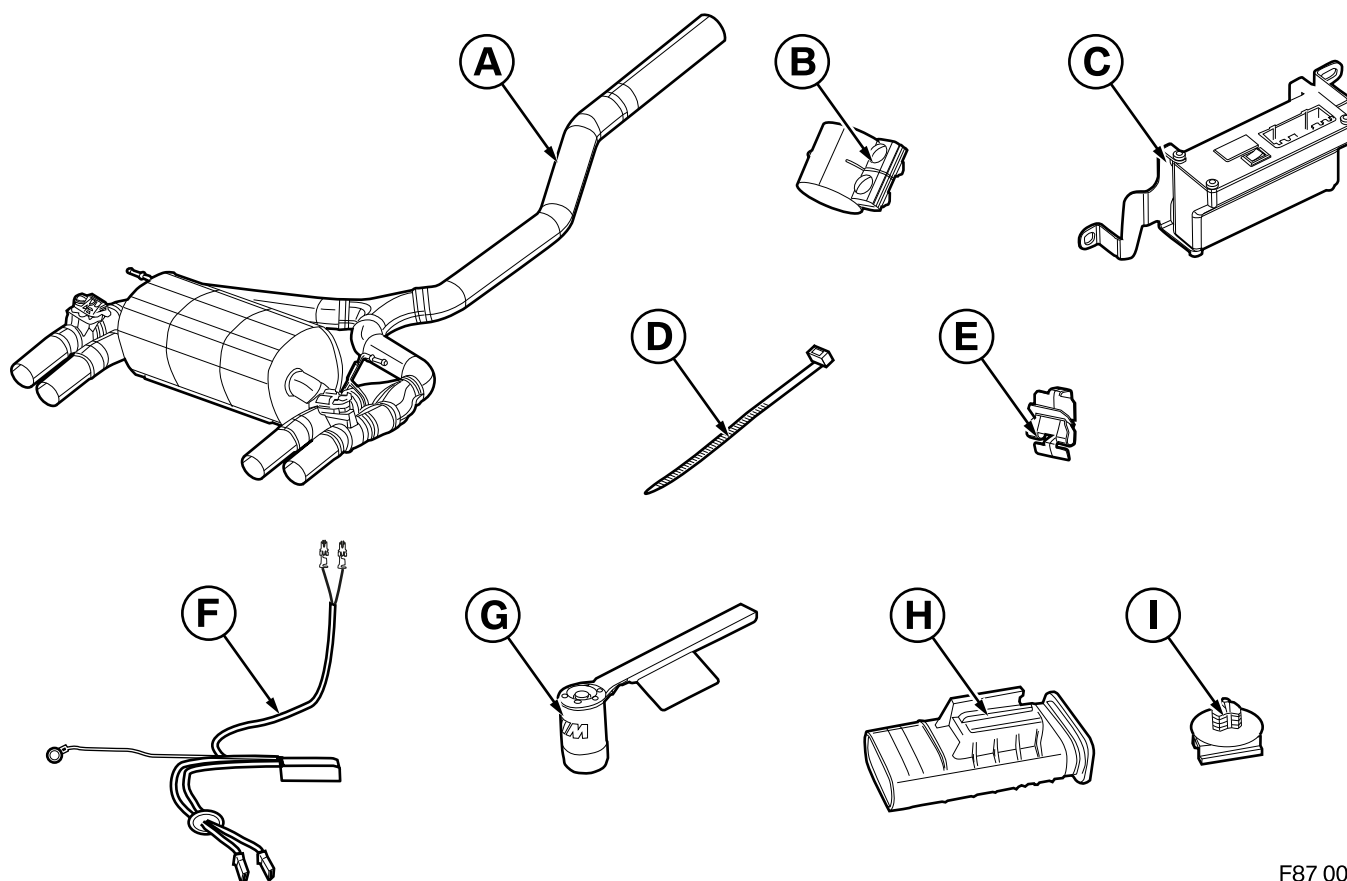

F87 0052 V

Legende

- A** Klappenschalldämpfer
- B** Spannschelle
- C** Empfangseinheit Klappenschalldämpfer
- D** Kabelbinder (5 Stück)
- E** Kabelhalter (6 Stück)
- F** Kabelbaum Klappenschalldämpfer
- G** Fernbedienung Klappenschalldämpfer (inklusive Verpackung)
- H** Dummy Klappensteller
- I** Halteclip

2. Vorarbeiten

	ISTA-Nr.
Minuspol der Batterie abklemmen	12 00 ...
Folgende Komponenten sind vorab zu demontieren	
Abgasanlage an der Service Trennstelle Mittelschalldämpfer (Körnerpunkt) mit geeignetem Mittel durchtrennen, anschließend Endstück entfernen	---
Kofferraumboden	---

3. Verbau M Performance Klappenschalldämpfer-System

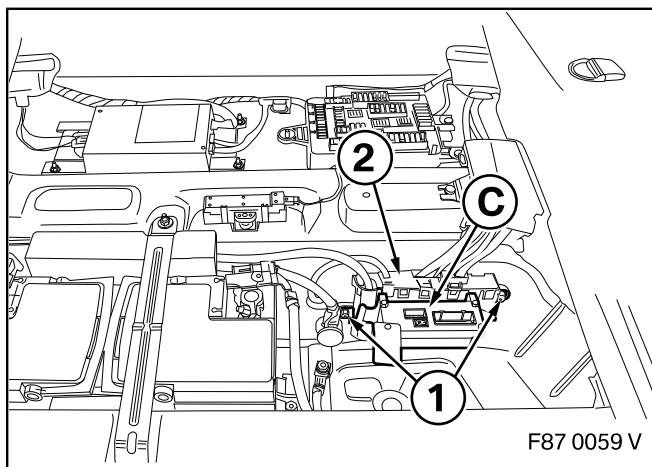

Die Empfangseinheit Klappenschalldämpfer **C** mit den beiden Muttern (1) an den Verteiler (2) im Kofferraum anschrauben.

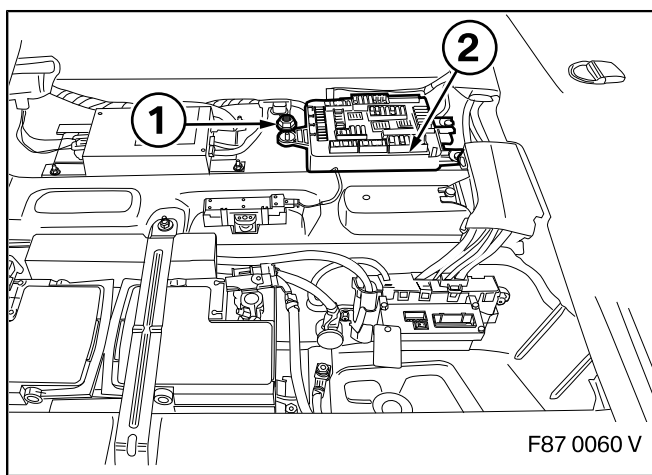

Die Mutter (1) des Sicherungsträgers (2) im Kofferraum entfernen. Sicherungsträger (2) herausheben.

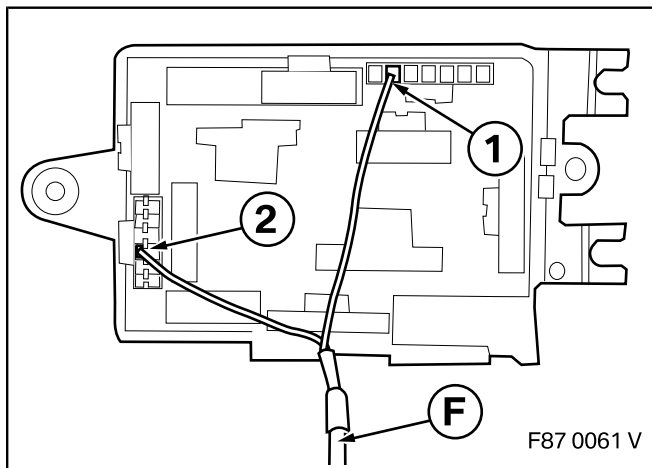

Grünes Kabel (1) von Kabelbaum Klappenschalldämpfer **F** in Stecker von Sicherung **F137** einpinnen.

Rotes Kabel (2) von Kabelbaum Klappenschalldämpfer **F** in Stecker von Sicherung **F145** einpinnen.

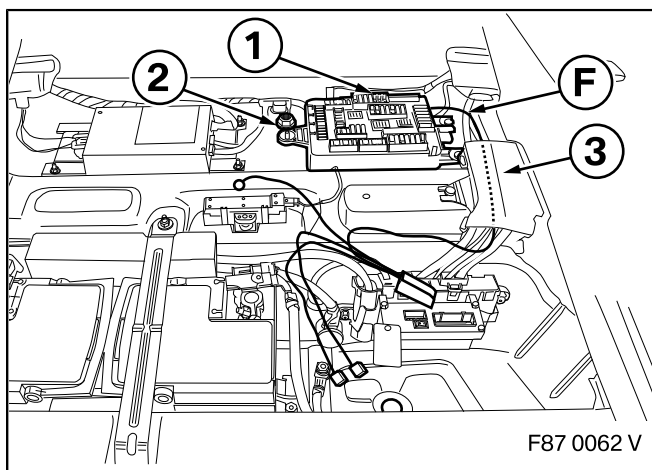

Sicherungsträger (1) wieder einsetzen, dabei den Kabelbaum Klappenschalldämpfer **F** zur Seite verlegen. Die Mutter (2) festschrauben. Den Kabelbaum Klappenschalldämpfer **F** unterhalb der Abdeckung (3) verlegen.

3. Verbau M Performance Klappenschalldämpfer-System

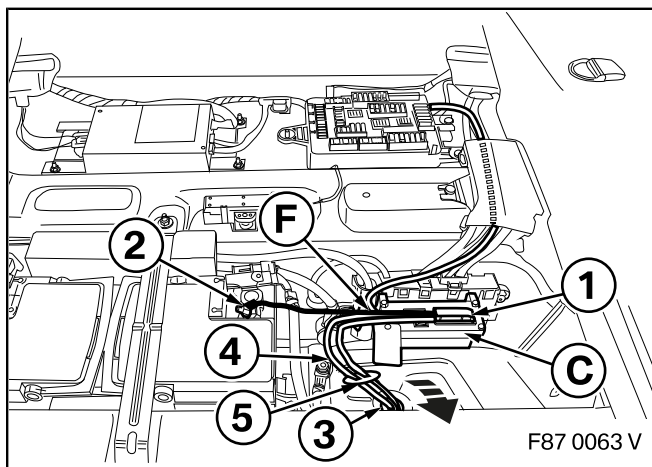

Den großen Stecker von Kabelbaum Klappenschalldämpfer **F** in die große Buchse (1) von Empfangseinheit Klappenschalldämpfer **C** einstecken. Das kleine Kabel an den Massepunkt (2) verschrauben. Den Verschlussstopfen der Öffnung (3) aus der Kofferraumwanne entfernen. Die beiden Klappenschalldämpfer Stecker (4) durch die Öffnung (3) durchführen und den Gummistopfen (5) von Kabelbaum Klappenschalldämpfer **F** aufstecken.

▢ Die Kabel an geeigneter Stelle mit Kabelbinder **D** an vorhandene Kabel befestigen. ◀

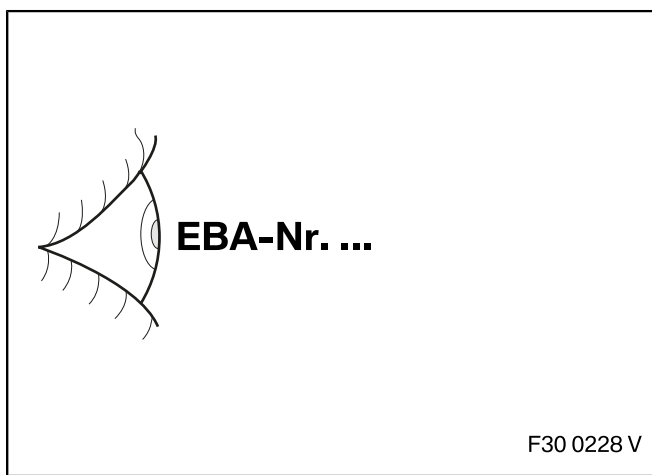

Den Dummy Klappensteller **H** nach **EBA-Nr. 01 29 2 412 923** verbauen.

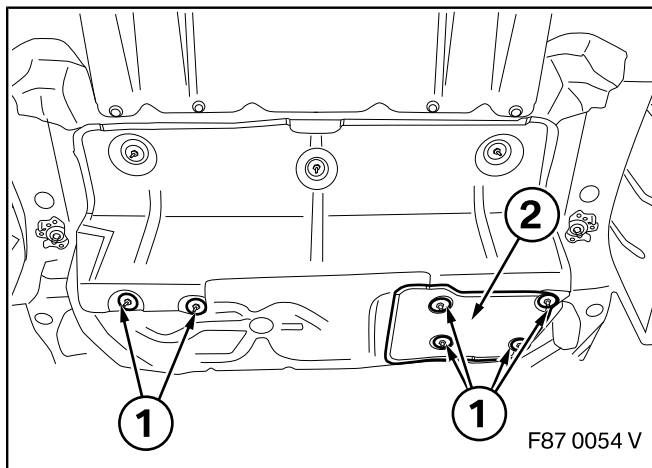

Die Blechmuttern (1) abschrauben. Die Wärmeisolierung (2) komplett entfernen.

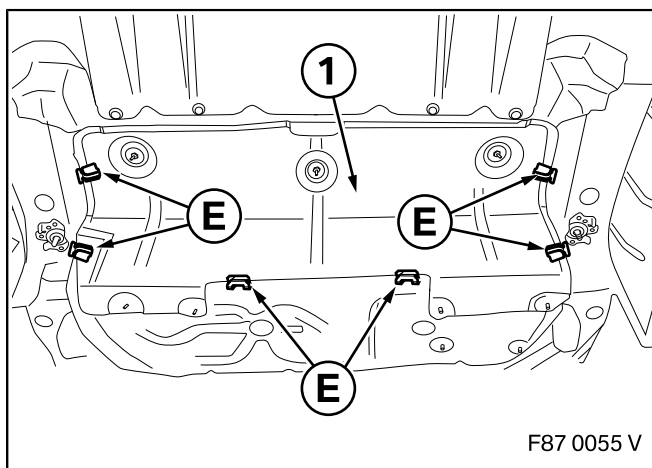

Die sechs Kabelhalter **E** wie dargestellt am Rand der Wärmeisolierung (1) aufstecken.

3. Verbau M Performance Klappenschalldämpfer-System

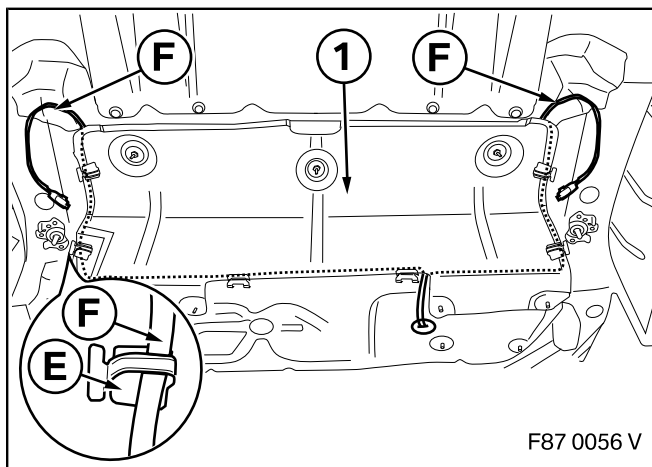

Den Kabelbaum Klappenschalldämpfer **F** entlang dem Rand **überhalb** der Wärmeisolierung (1) verlegen und dabei in die Kabelhalter **E** einklemmen.

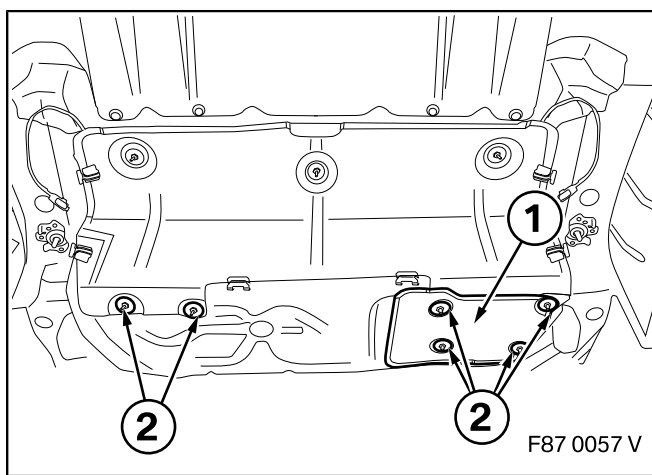

Die Wärmeisolierung (1) aufstecken und die Blechmuttern (2) festschrauben.

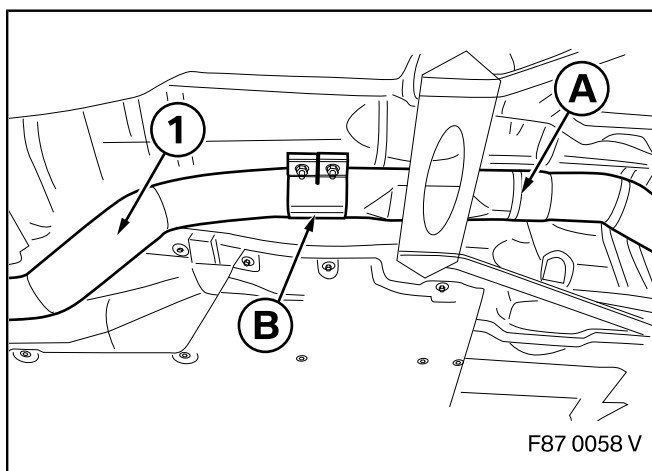

▣ Die Haltegummis der Serienabgasanlage übernehmen und am Klappenschalldämpfer **A** aufschieben. ◀

Die Spannschelle **B** auf das vorhandene Mittelrohr (1) aufschieben. Das Ende des Klappenschalldämpfers **A** in die Spannschelle **B** schieben. Spannschelle **B** wie dargestellt ausrichten und Klappenschalldämpfer **A** nach **ISTA** montieren. Spannschelle **B** mit **55 Nm** festziehen.

Die Stecker vom Kabelbaum Klappenschalldämpfer **E** mit den beiden Klappenstellern am Endschalldämpfer verbinden.

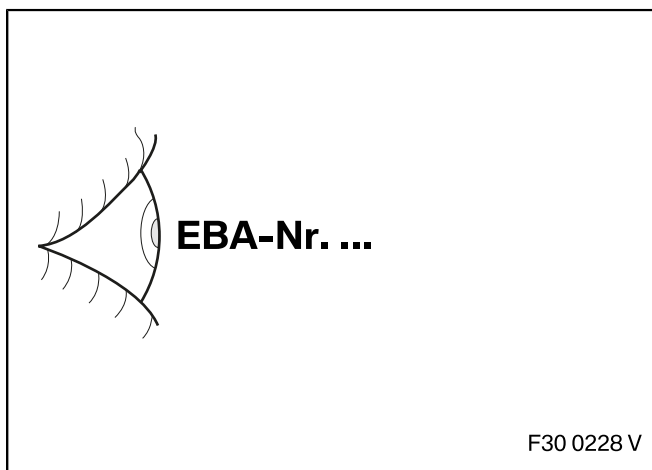

Anschließend Endrohrblende nach **EBA-Nr. 01 29 2 287 618** montieren.

4. Abschließende Arbeiten und Kodierung

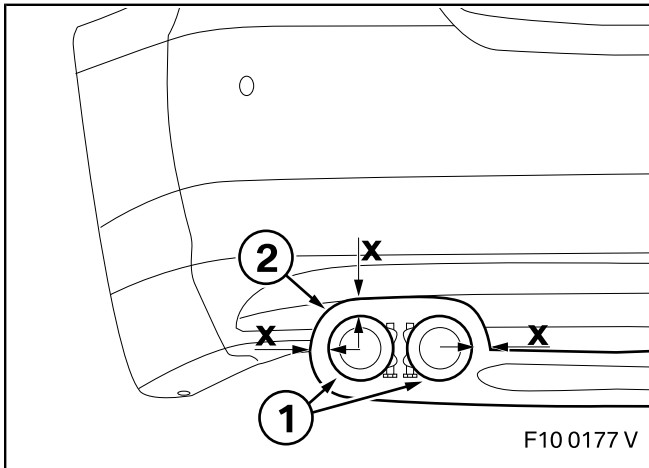

Die Auspuffrohrblenden (1) sind mittig und parallel zur Kontur (2) auszurichten und dürfen nicht über die darüberliegenden Karosserieteile überstehen. ◀

- Die Nachrüstung ist nicht kodierrelevant
- Fahrzeug sinngemäß zusammenbauen
- Kurztest durchführen

5. Werkstatt-Bescheinigung



Werkstatt-Bescheinigung M Performance Klappenschalldämpfer-System

Hiermit wird bestätigt, dass an dem nachfolgenden Fahrzeug das M Performance Klappenschalldämpfer-System komplett verbaut wurde.

Es wurden keine zusätzlichen Komponenten um- bzw. nachgerüstet.

Teilenummer

18 30 2 412 432

M Performance Klappenschalldämpfer-System

F87

Bei Verwendung des "Track-Mode" auf öffentlichen Straßen erlischt die Zulassung gemäß StVZO.

Fahrzeugtyp:

Fahrzeug-Ident.-Nr.:

Fahrzeughalter Name und Anschrift:

Datum, Ort

Unterschrift der verantwortlichen Person

KFZ-Betrieb (Firmenname/Stempel)